

UHT High Torque Air Micro Grinder
高トルクエアーマイクログラインダー



HTSG-3S

24,000rpmで高トルクを実現!バリ取りや金型などの研磨に最適
Features high torque at the rotation speed of 24,000 rpm! Ideal for deburring and mold polishing.

高トルク High Torque

当社現行品よりも約2倍^{*1}のトルクがあり、研削時の負荷にも負けない安定した回転数を保ち力強い研削研磨作業ができます。

It has double the torque of the existing model^{*1}, providing powerful grinding operations at constant rotation speed under load.

24,000回転 24,000rpm

回転数を抑えて安定したトルクを維持することで、ゴム砥石や超硬ロータリーバー、軸付きフェルトなどの先端工具が使えるようになり、砥石の選択幅が広がります。^{*2}

Keeping the low speed to provide a stable torque, it gives you a wider choice of abrasives such as rubber abrasives, carbide rotary burs, and mounted felt points.^{*2}

省エアー Air Saving

当社現行品と比べ消費空気量が約40%^{*1}少なく工場エアーの低減にもつながります。

It uses 40% less air than the existing model^{*1}, reducing the plant air consumption.

^{*1} 当社調べMSG-3BSPLUS 24,000rpm,HTSG-3S 24,000rpmの時。

^{*2} 砥石は使用限度回転数以下でご利用ください。

^{*1} Compared HTSG-3S (24,000 rpm) to MSG-3BSPLUS (24,000 rpm)

^{*2} Never exceed the rated maximum speed of abrasives.



POINT

使い易く疲れにくい12角形

ベストセラー機種MSG-3BSのデザイン12角形を継承し、細さと力強さを兼ね備えたエアハンドツールです。

Ergonomic body of dodecagonal shape for comfortable grip

The same dodecagonal body as our bestselling MSG-3BS is employed to achieve a slim yet powerful pneumatic hand tool.



ゴム砥石での研磨に最適

24,000rpmはゴム砥石を使用した研磨に最適です。また高トルクなので、超硬ロータリーバーでの切削にも威力を発揮します。

Ideal for rubber abrasives

Having the rotation speed of 24,000 rpm, this grinder is excellent for use with rubber abrasives. It also features high torque to offer a great performance with carbide rotary burs.



先端工具の幅が広がる

今まで使用できなかった低回転用の砥石が選択でき、幅広い先端工具が使用できます。

※砥石は使用限度回転数以下でご利用ください。

Wider choice of abrasives

Gives you a wider choice of abrasives with lower RPM rating than ever before.

※Never exceed the rated maximum speed of abrasives.



高効率で省エアー

新型高トルクエアモーターを搭載で消費空気量を抑えることができます。

Highly efficient and air saving

A new high torque air motor is employed to minimize the air consumption.

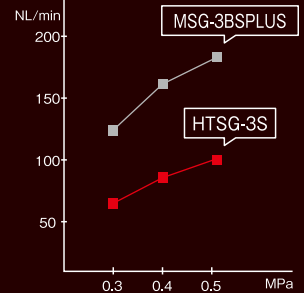

ゴム砥石 rubber-bonded

最高回転数30,000rpm
1ケース:5本入

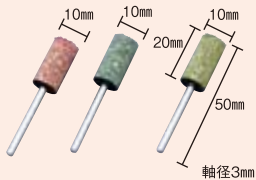

研削用 Grinding	CODE No.	GRIT/COLOR
	5010323	φ10 #80 赤 (RED)
	5010324	φ10 #120 青 (BLUE)
	5010325	φ10 #220 緑 (GREEN)

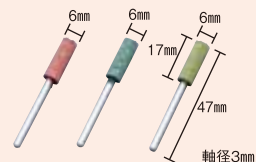

研削用 Grinding	CODE No.	GRIT/COLOR
	5010320	φ6 #80 赤 (RED)
	5010321	φ6 #120 青 (BLUE)
	5010322	φ6 #220 緑 (GREEN)

※HTSG-3S用の先端工具になりますので、MSG-3BS PLUS、MAG-091N、MAG-121PLUS ULightでは使用しないでください。

超硬ロータリーバー carbide rotary burs

最高回転数25,000rpm
1ケース:1本入

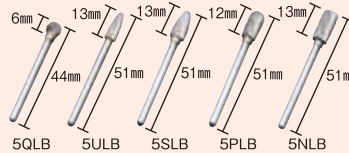

切削用 Cutting	CODE No.	TYPE
	5010427	5QLB軸径3mm
	5010428	5ULB軸径3mm
	5010429	5SLB軸径3mm
	5010430	5PLB軸径3mm
	5010431	5NLB軸径3mm

品番 Code	5028000
品名 Name	HTSG-3S
コレット径 Collet diameter	φ3.0mm
回転数 RPM	24,000rpm (0.4MPa時)
適正空気圧 Air pressure	0.4MPa ±0.1MPa
空気消費量 Air consumption	0.4MPa時 75NL/min
質量 Weight	135g (本体のみ)
全長 Overall length	161mm (本体のみ)

寸法図(mm) Dimensional drawing

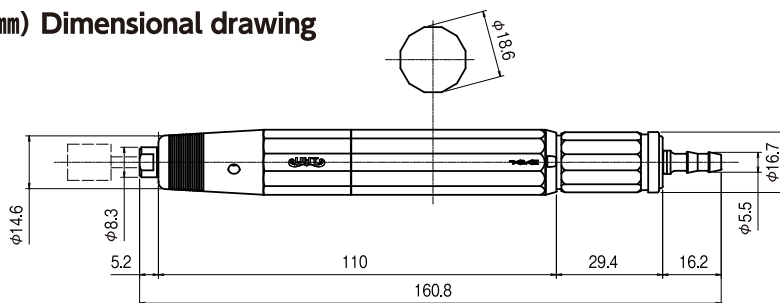

別売り品 Sold separately



ホースジョイント金属製 (PT1/4)
Metal hose joint

3点セット
FRL unit

※製品の仕様は改良により予告なく変更することがあります。
※Specifications subject to change without prior notice.



UHT株式会社
UHT CORPORATION

営業部 〒470-0162 愛知県愛知郡東郷町大字春木字下鎮田446-268
TEL (0561) 38-2101 (代表) FAX (0561) 38-2108 (代表)

SALES DIV. 446-268 SHIMOKAGAMIDA, HARUKI, TOGO-T,
AICHI-GUN, AICHI 470-0162, JAPAN
TEL 81561-38-2101 FAX 81561-38-2108

<http://www.uht.co.jp/>

UHT

検索

08161270

B.2019年4月作成.10T